



## Dispensador de agua de cerámica

Modelo 900114



**PARA REDUCIR EL RIESGO DE LESIONES Y DAÑOS MATERIALES, EL USUARIO DEBE LEER ESTE MANUAL ANTER DE ENSAMBLAR, INSTALAR Y USAR EL DISPENSADOR.**

**GUARDAR ESTE MANUAL PARA USO FUTURO**

### LIMPIE EL RECIENTE DE CERÁMICA

**Aviso:** NO use este dispensador sin haberlo limpiado correctamente.

Limpie el interior y el exterior del recipiente de cerámica con un paño suave y jabón para platos, enjuáguelo y séquelo.

### ARME LA BASE

1. Inserte la parte superior de la base (4) sobre la parte inferior de la base (5).
2. Fije la placa (3) al ensamble de la base con un tornillo largo (1) en el centro y cuatro tornillos pequeños (2).

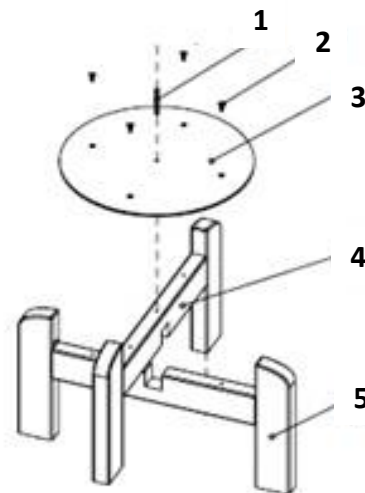

### CONFIGURACIÓN

1. Coloque el dispensador sobre la base.
2. Coloque el anillo protector de plástico
3. sobre el dispensador.
4. Retire la tapa de un botellón de 3 ó 4 galones de agua. Voltee rápidamente el botellón de agua sobre el dispensador. El agua fluirá automáticamente del botellón al dispensador.
5. Coloque una taza, vaso o jarra debajo del grifo.
6. Abra la boquilla para que fluya el agua.

### LIMPIEZA Y CUIDADO

1. Para obtener un mejor sabor, limpie el interior del dispensador por lo menos dos veces al año para eliminar el sarro de los minerales.
2. Para evitar volcar accidentalmente la unidad, limpie el dispensador y el área circundante después de retirar el botellón de agua.
3. Limpie el interior y exterior del dispensador con un ñaño húmedo suave y jabón para lavar platos; enjuague y seque.

### GARANTÍA LIMITADA

Primo Water Corporation ("el fabricante") garantiza al comprador original de este dispensador de agua, y a ninguna otra persona, que si el dispensador de agua se arma y opera de acuerdo con las instrucciones impresas que la acompañan y por un periodo de un (1) año a partir de la fecha de compra, todas las piezas de este enfriador de agua estarán libres de defectos en material y mano de obra. El fabricante podrá requerir prueba razonable de la fecha de compra. Por lo tanto, usted debe conservar el recibo de venta o la factura indicando el vendedor al detal o el distribuidor autorizado que le vendió el artículo. Esta garantía limitada estará limitada a la reparación o reemplazo de las piezas que resulten defectuosas en condiciones de servicio y uso normal y las que un examen indique, a satisfacción del fabricante, que están defectuosas. Antes de devolver cualquier pieza, comuníquese con el Departamento de Servicio al Cliente (Customer Service Department) del fabricante. Si el fabricante confirma el defecto y aprueba el reclamo, el fabricante decidirá reemplazar tales partes sin costo alguno. Si se le pide que devuelva las partes defectuosas, los costos de transporte deberán ser prepagados. El fabricante devolverá las partes al cliente con costo de transporte o envío prepagados.

Esta garantía limitada no cubre fallas o dificultades de operación debidas a accidente, abuso, mal uso, alteración, empleo en usos inapropiados, instalación defectuosa o mantenimiento o servicio inapropiado o falla en la realización de mantenimiento normal y rutinario del enfriador de agua como se prescribe en este manual del usuario. Además, la garantía limitada no cubre daños al terminado de la unidad, tales como rasguños, abolladuras, descoloridos, oxidaciones y otros daños causados por la intemperie después de la compra de la unidad.

Esta garantía limitada reemplaza cualquier otra garantía. El fabricante no asume ninguna responsabilidad por garantías de productos vendidos por quienes no sean distribuidores o vendedores al detal autorizados. Esta exención de responsabilidad incluye cualquier garantía de comerciabilidad o la garantía de aptitud para un propósito en particular. UNA VEZ TERMINADO EL PERÍODO DE UN (1) AÑO DE GARANTÍA EXPRESA, EL FABRICANTE NO SE HACE RESPONSABLE POR NINGUNA GARANTÍA IMPLÍCITA INCLUYENDO, SIN LIMITACIONES, LAS GARANTÍAS IMPLÍCITAS DE COMERCIABILIDAD Y ADAPTABILIDAD A UN PROPÓSITO PARTICULAR. EL FABRICANTE NO ASUME RESPONSABILIDAD ANTE EL COMPRADOR O ANTE CUALQUIER TERCERA PERSONA POR DAÑOS ESPECIALES, INDIRECTOS, PUNITIVOS, INCIDENTALES O CONSECUENCIALES. El fabricante, además, no asume responsabilidad por garantías implícitas o expresas por defectos de mano de obra causados por terceras personas. Esta garantía limitada le da al comprador derechos legales específicos y el comprador puede tener otros derechos según el lugar donde el comprador o la compradora residan. Ciertas jurisdicciones no permiten limitaciones en cuanto a la duración de una garantía implícita, de manera que esta limitación puede no ser aplicable a usted.

**Primo Water Corporation**  
101 N. Cherry St. Suite 501, Winston-Salem, NC 27101  
1-866-429-7566  
[www.PrimoWater.com](http://www.PrimoWater.com)

PN O-063 © 2016